



WBAH

BENNA ALTO RIBALTAMENTO PER MATERIALI LEGGERI



La **Benna Alto Ribaltamento** è progettata per **movimentare, trasportare, selezionare** e trattare materiali leggeri ma voluminosi come cereali, compost, trucioli e cippato. Ideale per il settore del **riciclaggio**, è perfetta per consorzi agricoli, aziende industriali, gestione dei rifiuti, progetti ecologici e di energie rinnovabili.

Grazie al suo sistema di ribaltamento, questa benna consente il carico sicuro e lo scarico ad un'altezza superiore rispetto ad altre benne. Presenta nella parte inferiore di carico una lama imbullonata, a doppio smusso, reversibile.

È disponibile anche una versione per **carrelli elevatori** che si ribalta fino a 90° e può contenere fino a 2,5 mc di materiale leggero.

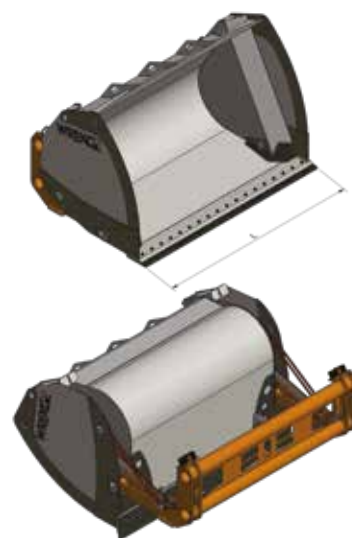

VERSIONE STANDARD

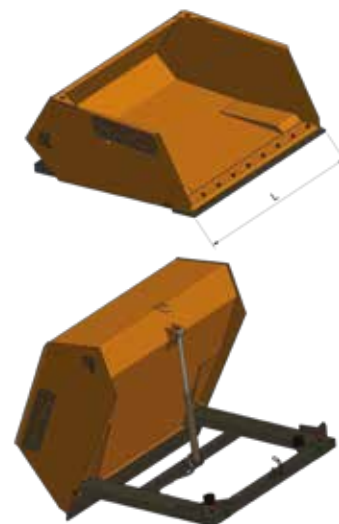

VERSIONE PER
CARRELLI ELEVATORI

I dati tecnici della **Benna Alto Ribaltamento per materiali leggeri**, sia per la versione per pale gommate, sia per la versione per carrelli elevatori, sono personalizzati in base alle richieste del Cliente.





#FollowTheFox



WREKO
ADVANCED SOLUTION TOOLS

 **WREKO s.r.l.**
Via Rovigo, 21
35042 Este (PD)

 +39 0429 176 07 94 

 info@wreko.com

www.wreko.com